

Airwheel SE3

使用指南

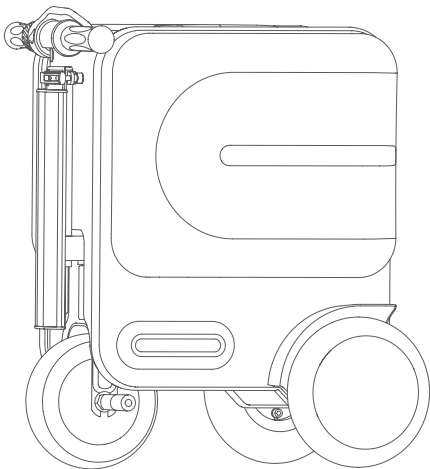

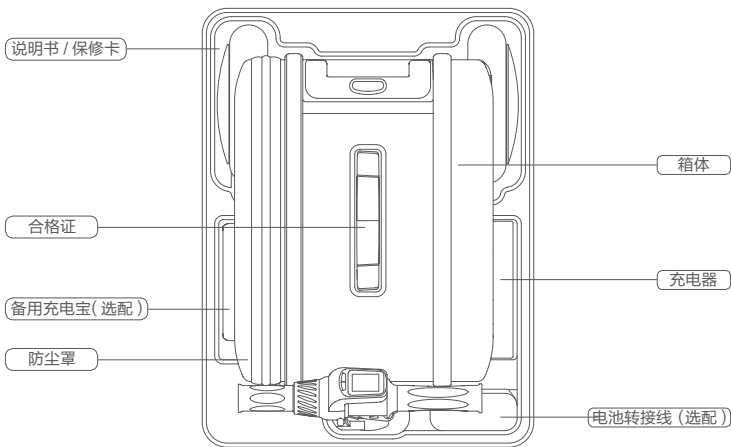

装箱清单

箱体	1个	充电器	1个
说明书 / 保修卡	1份	合格证	1个
电池转接线 (选配)	1个	备用充电宝 (选配)	1个
防尘罩	1个		

SE3 图解 Diagram

* 青春版

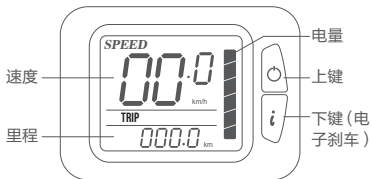
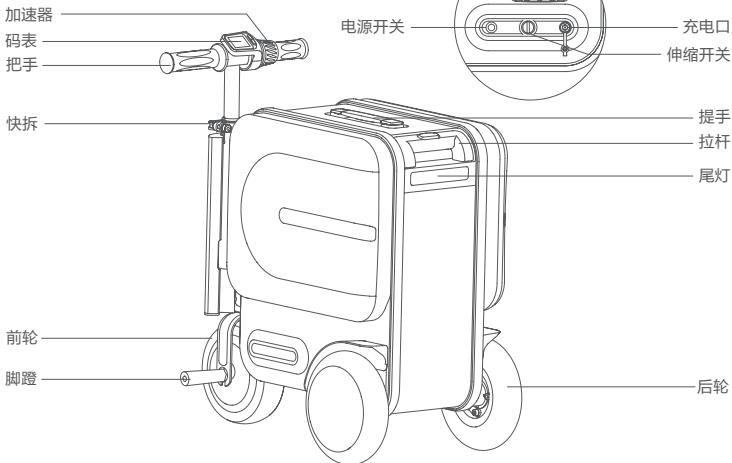

码表使用

1. 短按上键切换单次里程, ODO 总里程, 电量, 故障显示
2. 长按下键启动电子刹车
3. 故障显示故障代码并闪动
4. 长按上键和下键 3 秒钟 ODO 清零

SE3 图解 Diagram

* 智慧版

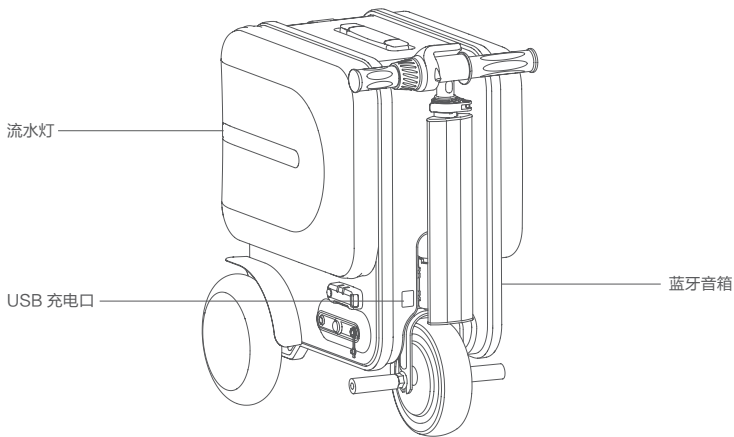

蓝牙音箱使用说明（智慧版）

打开手机蓝牙功能搜索，无密码连接后即可播放音乐

SE3 参数表 Specifications

主要技术参数

打开尺寸	629X365X826mm	车身自重	约 14.5kg
收缩尺寸	489X365X580mm	最大载重	90kg
USB 输出电压	5V	最大爬坡角度	约 15°
锁的类型	TSA 密码锁	适用温度	-10℃ ~40℃
后轮	8 寸充气轮 X2	容积	29.3L
材质	外壳 ABS+PC 框架 铝合金	前轮	6.5 寸电机轮
适配手机类型	IOS/Andriod 系统	最高时速	10km/h
拉杆	三节全铝拉杆	颜色分类	黑色 / 银色

蓄电池主要技术参数

电池容量	185Wh/74Wh	电池充电时间	3h/2h
电池类别	锂离子电池	电池电压	37V
是否可拆卸	是	充电电压	AC220V 50-60Hz

电机主要技术参数

电机尺寸	6.5 寸	电机数量	1 个
电机重量	3kg	电机功率	250W

警告

请不要随意丢弃废旧电池，以免污染环境，本产品的废旧锂电池由本企业或经销商、政府指定的网点负责回收。

使用 SE3 Use

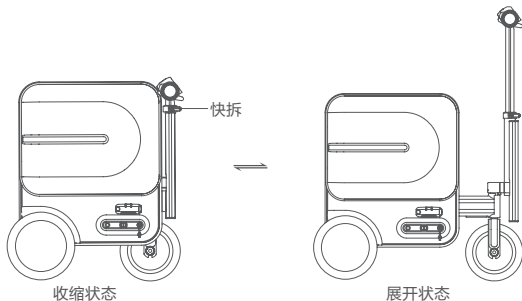

展开 SE3

1. 打开电源开关，把伸缩开关置于“1”档，车把自动展开，展开完成后将伸缩开关复位“0”档；
2. 松开快拆，拉伸车把立管至合适位置后扣紧快拆，检查无松动，展开完成。

收起 SE3

1. 打开电源开关，把伸缩开关置于“11”档，车把自动收起，伸缩完成后将伸缩开关复位“0”档，关闭电源；
2. 松开快拆，收缩车把立管至不能收缩为止，扣紧快拆。



海关密码锁的使用说明

原始密码为：0-0-0，设置自己的密码，请遵循以下步骤：

1. 把密码轮拨到原始密码：0-0-0；
2. 用笔或其它工具按下按钮 A 直到听到“滴答”的声音；
3. 拨密码轮 B 设置你自己的密码，例如：8-8-8；
4. 朝箭头方向推按钮 C，再次听到“滴答”的声音，按钮 A 弹出，密码设置成功。

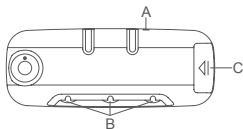

现在您已经完成密码设置，请牢记于心，如需重新设置密码，请重复以上步骤。

电池取出说明

取出前先检查电源是否关闭，打开箱子，拉开内衬拉链，掀开内衬，拔下电池的连接线，用力抽拉电池盒外面的布带，电池顺势抬起，取出电池即可。（电池首次取出时，需先把电池盒上的固定扎带剪断、移除）

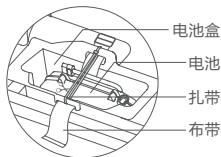

电池转接线使用说明（选配）

电池取出充电时，需按下图所示连接电池和充电器。



警告

电池连接线端子插拔注意事项：

电池连接线端子插入时请确保端子的“+”极对“+”极“-”极对“-”极（见右图）；
严禁正负极对调插入。

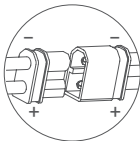

骑行 SE3 Riding

开启电源开关，骑行前先检查电量是否充足，刹车是否完好，充电口封盖

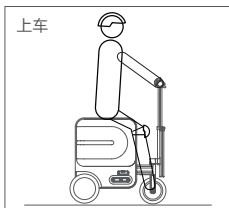

坐于车体，调整重心，
双脚放置于脚踏

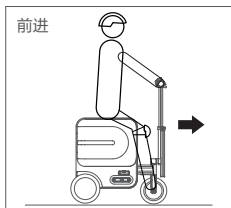

右手转动加速器前进

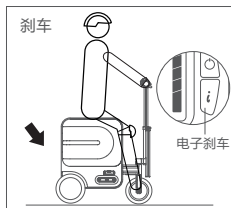

长按电子刹车进行减速

骑行注意事项

1. 首次使用前，建议先充电达到满电状态。
2. 骑行过程中不建议急刹车、猛转向，以防止侧滑或翻车。
3. 在使用过程中，请遵守交通规则及各类场所管理规定。
4. 避免在恶劣的天气（如：下雨、下雪或有冰的环境）使用本产品。
5. 非骑行状态时，请关闭电源。

拖行 SE3

收起 SE3，拉出拉杆即可拖行

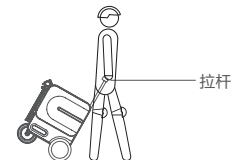

提行 SE3

收起 SE3，提起“提手”携行



安全 Safety

SE3 骑行中各项注意事项，请用户务必认真阅读并按要求骑行 SE3。在仔细阅读说明书、了解 SE3 性能之前，不要使用本产品；不要借给不会操纵本产品的人骑行。

非常重要：

严禁急加速、急减速和急转弯，严禁超速骑行（速度过快）；当手机 APP 电量显示一格或 SE3 码表电量显示一格，不建议骑行，在骑行过程中请保持低速匀速骑行。若有摔倒风险，请以保护人身安全为主，不要考虑 SE3。SE3 在骑行过程以及停放期间，可能会产生损耗，影响产品的使用性能。因此您在骑行 SE3 之前，必须做好下列的检查事项：

1. 需要检查 SE3 的各个部件是否安装牢固，无损坏，刹车功能和轮胎是否完好，胎压是否正常。
2. 快拆机构已锁定。
3. 您需要对周围骑行环境进行充分的了解：确保不会受到汽车，行人，宠物，自行车及其他障碍物的干扰。

安全骑行 SE3 前，您需要大量的练习以掌握安全骑行技巧。如果骑行技巧不熟练或未按照本指南要求使用本产品，可能造成骑行者或第三方的人身伤害或财产损失。本公司只承担产品故障或损坏相关的责任，不承担任何与使用本产品相关的人身伤害或财产损失的责任。

电池的使用方法：

1. 电池的补充电：如出厂时间短，用户可以直接将电池装车使用，如果出厂时间较长（2 个月以上）电池在储存和运输过程中电量有所损失，电池在新车使用前应最好进行补充电。补充电的方法为，将原车专用充电器插上电池充电孔，后接上 AC220V 电源（市电）充电 2~4 小时直到充电器有充满指示即可。
2. 电池的正常充电：SE3 的运行过程也是电池的放电过程，运行停止后应及时对电池进行充电。不骑行时请关闭电源。
3. 电池盒的插接件应按要求的插接紧固（整车出厂前电池盒连接线已可靠连接），松散或错误的连接会引起相关部件的工作异常，严重时会导致部件损坏。
4. 锂电池不能接近明火或高温热源，更不能将电源电池抛入水中，高温季节严禁电池在阳光下暴晒。
5. 锂电池内部已封装完好，切勿私自拆卸、分解。
6. 对于报废电池请交由回收站或经销商统一处理，不要丢弃，以免造成污染。

充电器使用方法：

1. 认真检查充电器的额定输入电压（AC220V）与电网电压是否一致。
2. 当需要充电时，需按顺序先将充电器的输入端插头与电池的充电插孔连接妥当后，再将充电器的输入端接通交流电源，此时充电器的充电指示为红灯亮时，表示电池正在进行充电，绿灯亮时，再充 15 分钟左右即充满，充电时间约为 2~4 小时（充电长短取决于剩余电量多少）。
3. 当充电完成，先切断电源，拔出电源插头，拔出充电接头，关闭充电口盖。

充电注意事项：

1. 充电时，请放置在儿童无法触摸到的安全场所。
2. 在没有充满电的情况下不宜使用。
3. 请勿使用其它品牌的充电器充电，其它类型的电池也不宜使用本充电器。
4. 充电器内含有高压电路，请勿擅自拆卸。
5. 使用和存放时应防止液体和金属屑粒渗入充电器内部，谨防跌落及撞击，以免造成损伤。
6. 充电器在充电时，切勿加盖任何物品。

注意事项：

1. 请勿将现金或贵重物品存放于旅行箱内。
2. 骑行前必须穿戴好头盔、手套、护肘、护膝等安全防护用品，以防意外。
3. 骑行前必须确认刹车、箱体、车把、车轮等安全可靠性，避免发生意外。
4. 避免在凹凸不平、泥泞、石子路面、湿滑路面、积水路面、楼梯上骑行，以防爆胎、轮胎变形，发生危险。
5. 车把上不可挂物骑行，以免操作失控发生意外。
6. 本产品适合一人骑行，禁止载人。
7. 不建议在寒冷的冬季骑行。
8. 禁止在雨天骑行。
9. 严禁超载、爬行大于 15 度的坡道。
10. 禁止孕妇、15 岁以下未成年人及 60 岁以上老年人学习和骑行。
11. 禁止仍处在药物或酒精作用下、行动和反应能力受限的人士骑行。
12. 因骑行者自身原因或其他客观因素所致的不适宜骑行的情况，禁止骑行。
13. 养成每天及时充电的好习惯，当每次骑行时必须在最低允许电压之前及时充足电量，才能使电池为您服务的时间更长，所以，养成每天及时充电的习惯非常重要。
14. 几乎所有种类的电池都要受环境的影响。一般来说，气温较高时电的放电性能较好，当气温下降到 0℃ 以下时，电池的电力可能下降三分之一以上。所以，当冬季来临时或在寒冷的地区，一次性充电后的续驶里程减少属属正常情况，当气温回升到 20℃ 以上，其功能自然恢复。
15. 当您提拉电池盒总成时，请注意切忌将金属物体（如导线、钥匙等）插入电池充电孔或搭在电池输出的正负极触点上，以免引起电池短路，打火，人身安全问题。
16. 禁止使用非本公司专配的充电器和其他配件，如因此而发生意外，本公司概不负责。
17. 锂电池严禁靠近火源，避免靠近易燃易爆腐蚀性气体。
18. 请勿擅自拆卸电池盒体，避免损坏内部零件。
19. 严禁用导线或导体短接电池的正负极，以免发生危险，损伤电池。
20. 锂电池需轻拿轻放，避免碰撞摔跌坠落，以防损伤壳体，发生意外。
21. 长期不用的情况下，需充满电关机放置。距上次充电，最多不能超过 3 个月，即需再次充电后放置。
22. 禁止擅自拆改或改装本车，本公司不承担由此造成的损失，并可能使您失去保修承诺。内部出现故障时，应与售后人员联系。

本说明书所有条款事项最终解释权归本公司所有。



扫描二维码下载

注 * 支持 Android4.3 以上版本 支持 ios7.0 以上版本。

APP 使用说明：

1. 打开 SE3 电源，启动 APP，同时开启蓝牙。
2. 按下图步骤操作，连接即可（验证密码 11111111）。
3. 具体信息参考官网，或来电咨询。



点击 APP 界面智能车选项。



点击 APP 界面中搜索按钮或主界面  按钮。



搜索附近 Airwheel 设备，点击搜索出的 Airwheel 车型名称，实现连接。

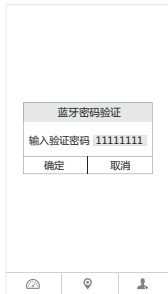

输入验证密码：11111111 确定连接。

SE3 保养 Maintaining

外观保洁

1. 车辆需随时除尘清洁。
2. 除尘清洁时，不得用潮湿布擦拭电气件、接插件。

电池维护

1. 使用时，发现电池电量低，需及时补充电。
2. 不使用时，需关闭开关。
3. 长期（三个月以上）搁置不使用，建议撤除电池与整车连接。

其它维护

1. 定期或根据车辆状况，紧固螺丝，防止松动。如发现螺丝螺母松动，须停止使用。
2. 每六个月须给前后轮轴加润滑油一次。
3. 电气接插件接触松动检查、紧固。
4. 检查轮胎：
 - (1) 胎压是否正常，不要充气过度或不足，防止轮胎漏气。
 - (2) 有无龟裂。
5. 车把：快拆是否松动。
6. 刹车是否制动。

SE3 保修 Warranty

序号	零部件名称	Airwheel 保修条款		
		保修期限	保修范围 (排除人为因素)	超出保修范围 (包含人为因素)
1	电池	1年	充电故障, 输出异常, 容量低于60%, 12个月内免费更换新电池, 13-24个月期间免费更换维护电池(以电池的出厂日期为准)	电池进水, 私自拆解
2	电机	1年	12个月内换新电机, 后期保修处理(电机线圈缺相、短路、烧坏等功能性故障, 内部异响)	外观, 结构异常、损坏; 私自拆解
3	箱体	1年	部件断裂	暴力撞击; 私自拆解
4	充电器	1年	充电异常	私自拆解, 碰撞, 挤压损坏; 进水
5	码表 / 加速器	1年	功能性故障	私自拆解, 碰撞, 挤压损坏; 进水
6	轮胎	15天	出现沙眼, 漏气, 跳胎	私自拆解(自行修补或骑行不当造成的不予更换)
7	把手	6个月	烤漆大片脱落, 明显褪色, 起泡, 开裂, 折叠异常, 把管异常	私自拆解, 暴力撞击, 非常规性操作
注意 事项	1、整车各个折叠机构部位, 在收到新车后进行检验, 非人为因素七天内允许更换, 原则上折叠机构的功能性不属于保修范畴。 2、线束, 外胎属于易损件, 非人为因素七天内允许更换, 原则上不属于保修范畴。 3、箱体上划痕、磨损不属于保修范畴。 4、未注部件默认为3个月保修期, 人为因素除外。 5、用户未按照《使用说明书》的规定使用、保养及调整造成的故障不在保修范围内。 6、用户保管不当或意外事故造成的故障不在保修范围内。 7、无保修卡、发票或票卡物不符不在保修范围内。 8、在雨中骑行及在水中浸泡造成的损坏不在保修范围内。 9、电池由于进水导致的损坏问题不在保修范围内。			

延保记录

延保部件		延保起始时间	年 月 日	延保周期	
延保部件		延保起始时间	年 月 日	延保周期	
延保部件		延保起始时间	年 月 日	延保周期	

本卡片相关信息如有变动，请参考相关网站为准

用户信息

姓名: _____ 联系电话: _____ 电子邮箱: _____

地址: _____

产品信息-01

机型: _____ 维修处名称: _____

返修日期: _____

返修故障情况: _____

故障原因: _____

SN: _____

维修员签字: _____

维修部盖章

售后服务信息

如果您想获取有关维修中心的地址或有其它疑问，请拨打客户服务热线或登陆网站进行查询。

授权: Airwheel Holding Limited

生产: 常州爱尔威智能科技有限公司

地址: 江苏 常州 新北区科五路 高新科技园 10 号楼东楼 5 楼

售后热线: 0519-8223 2700 (9:00—18:00 法定节假日除外)

公司邮箱: info@airwheel.cn



www.airwheel.cn

数据仅供参考，请以最终实物为准。

